

LLEGGENDA

GRAU DE COMPLIMENT DE COMPROMISOS

- Complert
- Incomplert
- No avaluat

DATES SIGNIFICATIVES EN SESSIONS DEL PLE

- ① Incorporació compromís
- Ⓜ Modificació compromís
- Ⓡ Retirada compromís

LÍNIES DE MILLORA

- 1 Temps de prestació
- 2 Quantitat de serveis
- 3 Qualitat dels serveis
- 4 Activitats, plans i projectes
- 5 Informació pública
- 6 Valoració usuaris/àries

DESCRIPCIÓ DEL SERVEI

Contribueix a la millora de la salut de la ciutadania i, en especial, de la població jove i els col·lectius més vulnerables. Col·labora amb altres administracions públiques responsables i ofereix, entre d'altres, les següents prestacions:

- Programa d'educació per a la salut
- Pla municipal de Drogodependències
- Prevenció de la infecció per VIH i la sida
- Suport en l'atenció en salut mental i addiccions
- Control dels establiments alimentaris i autoritzacions sanitàries

COMPLIMENT DE COMPROMISOS

Compromisos de qualitat	Resultats		
	2017	2018	2019
Salut pública			
1 Donar resposta a totes les demandes d'activitats de promoció de la salut per a joves en situacions de vulnerabilitat, segons les necessitats detectades per l'equip educatiu. 4 ① 28/11/2016	100%	100%	100%
2 Donar resposta a totes les demandes d'activitats de promoció de la salut per a centres de secundària en els següents àmbits: afectivitat, sexualitat, alimentació, salut mental, pantalles, drogues i assetjament. 4 ① 28/11/2016	100%	100%	100%
3 Gestionar com a mínim el 90% de les demandes d'activitats en un termini màxim de 15 dies. 1 ① 28/11/2016	90%	85%	93%
4 Donar suport a totes les activitats de prevenció del VIH i sida sol·licitades pels centres d'educació secundària, en el marc d'una campanya anual de sensibilització i prevenció. 4 ① 28/11/2016	100%	100%	100%
5 Disposar d'un Pla Municipal sobre Drogues que emmarqui totes les accions preventives i de normalització social de persones drogodependents, amb una avaluació quadriennal. 4 ① 28/11/2016	1	1	1
6 Atendre com a mínim el 90% de les demandes de professionals, familiars i joves que es trobin en medi obert o en assessoria, en un període màxim de 10 dies. 1 ① 28/11/2016	90%	90%	100%

COMPLIMENT DE COMPROMISOS

Compromisos de qualitat	Resultats		
	2017	2018	2019
7 Inspeccionar com a mínim el 50% dels establiments de nova obertura i canvis de titular. 2 ① 28/11/2016	74%	79%	40%
8 Inspeccionar com a mínim el 50% dels establiments de nova obertura classificats. 2 ① 28/11/2016	79%	79%	100%
9 Mantenir el cens municipal d'establiments alimentaris actualitzat, amb un mínim del 80% dels establiments de nova obertura censats. 3 ① 28/11/2016	100%	100%	100%
10 Inspeccionar el 90% dels establiments denunciats en menys de 48 hores (dies feiners). 1 ① 28/11/2016	100%	100%	100%
11 Fer el seguiment i control com a mínim del 50% dels establiments de més risc, segons determina el protocol de risc de la Diputació de Barcelona. 2 ① 28/11/2016	56%	37%	32%
12 Inspeccionar el 100% dels centres de pírcing, tatuatge i/o micropigmentació, per fer el seguiment. 2 ① 28/11/2016	100%	90%	100%
13 Gestionar el 100% de les autoritzacions sanitàries sol·licitades, per a la posada en marxa de centres de pírcing, tatuatge i/o micropigmentació. 2 ① 28/11/2016	100%	100%	91%

DADES 2019

GRAU DE COMPLIMENT DE COMPROMISOS

TOTAL COMPROMISOS: 13

- 10 complerts
- 3 incomplerts
- 0 no avaluats

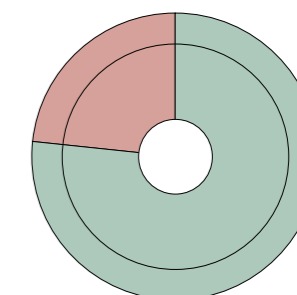

77%
DE COMPLIMENT

COMPROMISOS I COMPLIMENT PER LÍNIA

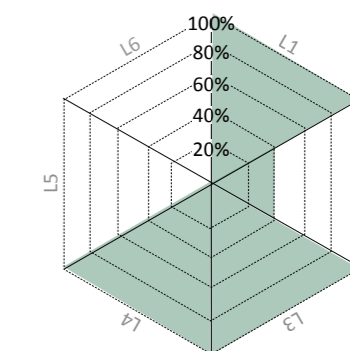

Compromisos L Compliment

3 L1 **100%**

5 L2 **40%**

1 L3 **100%**

4 L4 **100%**

0 L5 -

0 L6 -