



millorem el nostre barri



Ajuntament
de Santa Coloma
de Gramenet

Servei de Premsa i Comunicació_sgo2010_Paper reciclada



**millorem
el nostre barri**



**Projecte d'urbanització del
carrer Major**
(entre av. de Francesc Macià i c. Rafael Casanova)

**Proyecto de urbanización
de la calle Major**
(entre av. de Francesc Macià y c. Rafael Casanova)



Ajuntament
de Santa Coloma
de Gramenet



**millorem
el nostre barri**

El nou carrer Major *La nueva calle Major*

L'Ajuntament inicia aquest estiu les obres d'urbanització del carrer Major —el tram comprès entre l'avinguda de Francesc Macià i el carrer de Rafael Casanova—, al barri del Centre. L'objectiu és rehabilitar aquesta via per convertir-la en plataforma única, és a dir, mateix nivell i similar paviment en voreres i calçada.

El Ayuntamiento inicia este verano las obras de urbanización de la calle Major —el tramo comprendido entre la avenida de Francesc Macià y la calle de Rafael Casanova—, en el barrio del Centre. El objetivo es rehabilitar esta vía para convertirla en plataforma única, es decir, mismo nivel y similar pavimento en aceras y calzada.

Millora de la mobilitat dels vianants

A Santa Coloma cada vegada hi ha més carrers transformats en plataforma única també anomenats de "prioritat invertida". Són carrers on s'afavoreix la mobilitat i la seguretat dels vianants i alhora s'obliga els vehicles a moderar la velocitat.

Millora de la xarxa de serveis urbanístics

El projecte d'urbanització del carrer Major inclou la instal·lació de nou enllumenat adient per a vianants i vehicles, el nou mobiliari urbà i el soterrament de les xarxes aèries d'enllumenat, electricitat i telefonia, entre d'altres millores.

Mejora de la movilidad de los peatones

En Santa Coloma cada vez hay más calles transformadas en plataforma única también denominadas de "prioridad invertida". Son calles donde se favorece la movilidad y la seguridad de los peatones y al mismo tiempo se obliga a los vehículos a moderar su velocidad.

Mejora de la red de servicios urbanísticos

El proyecto de urbanización de la calle Major incluye la instalación de nuevo alumbrado adecuado para peatones y vehículos, el nuevo mobiliario urbano y el soterramiento de las redes aéreas de alumbrado, electricidad y telefonía, entre otras mejoras.



La seva opinió és important

Ompli aquest formulari amb els seus suggeriments sobre el projecte i faci'l arribar a l'Alcaldia, de manera gratuïta, amb el sobre que us adjuntem.

Su opinión es importante

Rellene este formulario con sus sugerencias sobre el proyecto y hágalo llegar a la Alcaldía, de manera gratuita, con el sobre que le adjuntamos.



També pot emplenar aquest formulari per internet, al web municipal **www.gramnet.cat/milloremelnostrebarri**

*También puede rellenar este formulario por internet, en la web municipal **www.gramnet.cat/milloremelnostrebarri***



La recollida de suggeriments finalitza el dia 10 de setembre de 2010
La recogida de sugerencias finaliza el día 10 de septiembre de 2010

Nom i cognoms

Nombre y apellidos

Adreça

Dirección

C.P.

C.P.

Telèfon

Teléfono

Adreça electrònica

Dirección electrónica

Suggeriments sobre el projecte

Sugerencias sobre el proyecto





La plataforma única ja està implantada a diferents carrers de la ciutat. Aquest tipus de vies millora la seguretat dels vianants. El carrer Major, en concret el tram format per laavinguda de Francesc Macià i el carrer de Sant Carles, en serà una realitat aviat. El projecte es completa amb el soterrament de les línies elèctriques, una nova canalització i la col·locació de mobiliari urbà, entre d'altres novetats.

La plataforma única ya está implantada en diferentes calles de la ciudad. Este tipo de vías mejora la seguridad de los peatones. La calle Major, en concreto el tramo formado por la avenida de Francesc Macià y la calle de Sant Carles, será una realidad pronto. El proyecto se completa con el soterramiento de las líneas eléctricas, una nueva canalización y la colocación de mobiliario urbano, entre otras novedades.

S'instal·laran pilones model "City" reforçada al tram que hi ha entre el carrer de Sant Carles i l'avinguda de Francesc Macià, per separar les voreres de la calçada.

Se instalarán pilones modelo "City" reforzado en el tramo que hay entre la calle de Sant Carles y la avenida de Francesc Macià, para separar las aceras de la calzada.

S'ha previst afegir papereres tipus "Gramenet" al llarg del carrer. *Se ha previsto añadir papeleras tipo "Gramenet" a lo largo de la calle.*

Al tram Sant Carles-Rafael Casanova se substituirà el paviment de les voreres per un de nou. A l'altre tram es distribuiran de manera òptima els espais destinats al trànsit rodat. A tots dos casos, els vianants hi tindran prioritat.

En el tramo Sant Carles-Rafael Casanova se sustituirá el pavimento de las aceras por uno nuevo. En el otro tramo se distribuirán de manera óptima los espacios destinados al tráfico rodado. En los dos casos, los peatones tendrán prioridad.

Al tram Sant Carles-Francesc Macià se substituiran tots els fanals i, allà on l'amplada del vial ho permeti, se'n canviaran els que hi ha sobre la façana dels de columna.

En el tramo Sant Carles-Francesc Macià, se sustituirán todos los faros y, allí donde la anchura del vial lo permite, se cambiarán las que hay sobre la fachada por las de columna.

El carrer Major, a l'alçada de la plaça de l'Olimp *La calle Major, a la altura de la plaza de l'Olimp*

Les obres d'urbanització del carrer Major començaran previsiblement durant el mes de setembre i tindran una durada aproximada de 6 mesos. Durant aquest temps, l'Ajuntament demana precaució i disculpes als veïns i a les veïnes per les possibles molèsties que es puguin causar.

Las obras de urbanización de la calle Major comenzarán previsiblemente en el mes de septiembre y tendrán una duración aproximada de 6 meses. Durante este tiempo, el Ayuntamiento pide precaución y disculpas a los vecinos y vecinas por las posibles molestias que se puedan causar.

La participació ciutadana

La participación ciudadana

Estem iniciant un projecte de remodelació de diferents vies a diferents barris per millorar la ciutat i sobretot la qualitat de vida de la ciutadania. Per aconseguir aquest objectiu, és necessària la col·laboració de veïns i veïnes, mitjançant els seus suggeriments i aportacions. Perquè la seva opinió és important per fer una Santa Coloma millor entre tots i totes.

Estamos iniciando un proyecto de remodelación de diferentes vías en diferentes barrios para mejorar la ciudad y sobre todo la calidad de vida de la ciudadanía. Para conseguir este objetivo, es necesaria la colaboración de vecinos y vecinas, mediante sugerencias y aportaciones. Porque su opinión es importante para hacer una Santa Coloma mejor entre todos y todas.

Major, plataforma única i nova plaça

Major, plataforma única y nueva plaza

La urbanització del carrer de Major es divideix en dues parts. D'una banda, el tram comprès entre l'avinguda de Francesc Macià i el carrer de Sant Carles, que passarà a ser de plataforma única. D'altra banda, el tram que hi ha entre els carrers de Sant Carles i Rafael Casanova, on se substituirà el paviment de la vorera i es farà una nova plaça.

La urbanización de la calle de Mayor se divide en dos partes. Por una parte, el tramo comprendido entre la avenida de Francesc Macià y la calle de Sant Carles, que pasará a ser de plataforma única. Por otra parte, el tramo que hay entre las calles de Sant Carles y Rafael Casanova, donde se sustituirá el pavimento de la acera y se hará una nueva plaza.

El carrer Major, a la cruïlla amb l'av. de Francesc Macià *La calle Major, en el cruce con la av. de Francesc Macià*



Intervenció al carrer Major

Intervención en la calle Major

A la imatge central, un infograma on es pot veure i es detalla com quedarà el nou carrer Major i els diferents elements que el compondran.

En la imagen central, un infograma donde se puede ver y se detalla cómo quedará la nueva calle Major y los diferentes elementos que la compondrán.



millorem el nostre barri

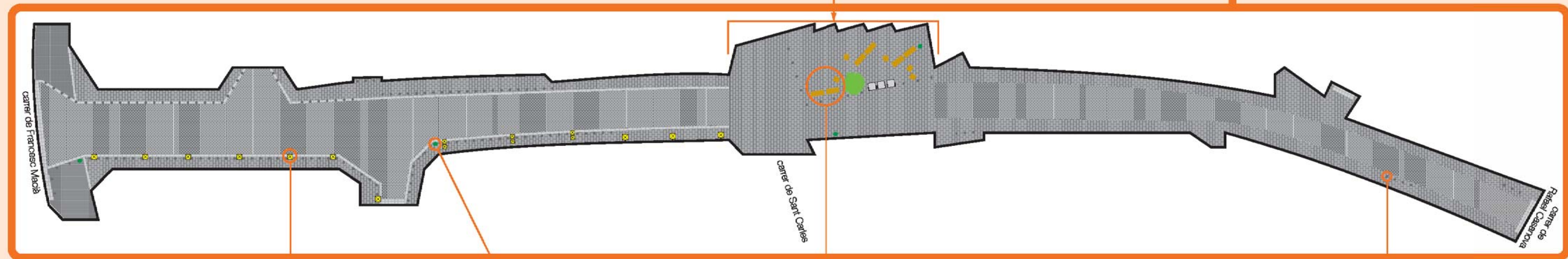

Nova plaça
Reordenació de l'encreuament entre carrer Major i Sant Carles

Nueva plaza
Reordenación del cruce entre la calle Major y Sant Carles

Plataforma única
Prioritat dels vianants per sobre dels vehicles

Plataforma única
Prioridad de los peatones por encima de los vehículos

El paviment
Al tram Sant Carles-Rafael Casanova hi haurà un paviment nou a les voreres. Al tram Sant Carles-Francesc Macià, la calçada serà amb llamborda de basalt i les voreres amb loses de granit flamejat

El pavimento
En el tramo Sant Carles-Rafael Casanova habrá un pavimento nuevo en las aceras. En el tramo Sant Carles-Francesc Macià la calzada será con adoquín de basalto y aceras con losas de granito flameado



Fanal
Es renovarà l'enllumenat amb fanals nous de façana i de columna

Farola
Se renovarà el alumbrado con nuevas farolas de fachada y de columna



Papereres
Hi haurà papereres al recorregut del carrer

Papeleras
Habrá papeleras en el recorrido de la calle

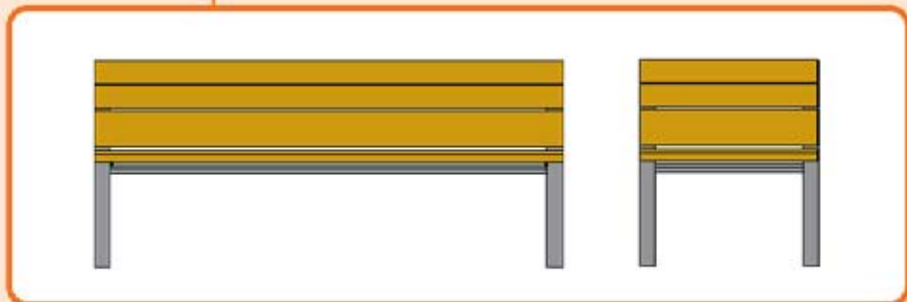

Bancs i cadires
S'instal·laran 6 bancs i 5 cadires del tipus Neo Romàntic

Bancos y sillas
Se instalarán 6 bancos y 5 sillas del tipo Neo Romàntic



Pilones
Per separar les voreres i la calçada, tots dos elements estan situats al mateix nivell

Pivotes
Para separar las aceras de la calzada, ambos elementos ubicados al mismo nivel